

PROFET™ +2 12 V: BTS7050-2EPL および BTS7090-2EPL

PROFET™ +2 12 Vファミリーに、保護機能と診断を提供するBTS70x0-2EPLという2製品が追加されました。新製品には、容量性負荷への充電機能として、スイッチがオン時に発生するコンデンサへの電流ピークを低減させる容量性負荷スイッチングモードが実装されています。

これら2製品には、保護機能として電流制限が実装されています。さらに、ISO26262-readyのドキュメントにより、セーフティ関連アプリケーションでの使用をサポートします。

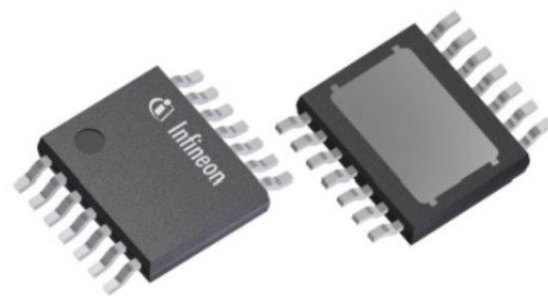

主な特長

- > 過電流制限
- > 容量性負荷スイッチング
- > 最高クラスの電流センス精度

主な利点

- > 最大3 Aの電流を駆動
- > 容量性負荷スイッチング
- > TSDSO-14 (裏面放熱パッド付) パッケージの製品ファミリーとのピン互換性

対象アプリケーション

- > 電源分配
- > ボディコントロールモジュール(BCM)
- > 運転支援 (ADAS)

競合製品に対する優位性

- > 容量性負荷スイッチングモード

製品関連情報/オンライン サポート

[製品ページ BTS7050-2EPL](#)

[製品ページ BTS7090-2EPL](#)

ブロック図

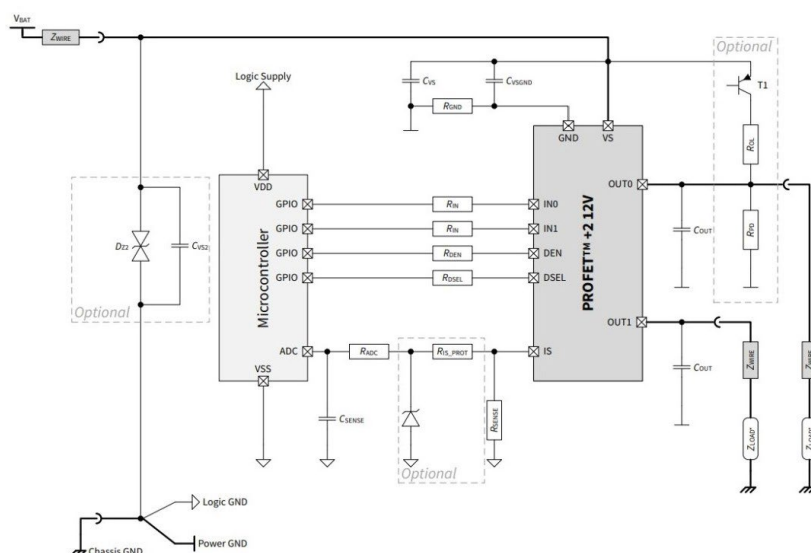

製品概要およびデータシートへのリンク

発注可能な部品番号	SP番号	パッケージ
BTS70502EPLXUMA1	SP005631593	PG-TSDSO-14
BTS70902EPLXUMA1	SP005629751	PG-TSDSO-14