

## EVAL-IMI111T-026

EVAL-IMI111T-026は、iMOTION™ IMI111T-026H IPM用のスタータキットです。IMI111T-026Hは、iMOTION™ IMI111Tシリーズの製品で、モーターコントローラー、3相ゲートドライバー、IGBTを用いたパワーステージ向けのフル3相インバータ機能をコンパクトなDSOパッケージに搭載しています。

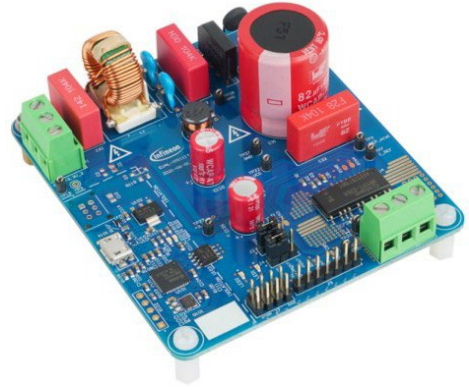

### 主な特長

- > 現場で実績のあるインフィニオンの最先端モーションコントロールエンジン (MCE)
- > シングルシャントの磁界方向制御 (FOC)
- > スクリプトエンジンによる高い柔軟性
- > 600 V / 2 A IGBTパワーステージ
- > 電氣的に絶縁されたオンボード デバッグ インターフェース
- > 保護機能を搭載

### 競合製品に対する優位性

- > 小型ファンやポンプ向けの即戦力 (Ready2Use) な本ソリューションは、プログラミング不要で、対象アプリケーションに設定するだけで、最短時間での市場投入ができます。

### ブロック図

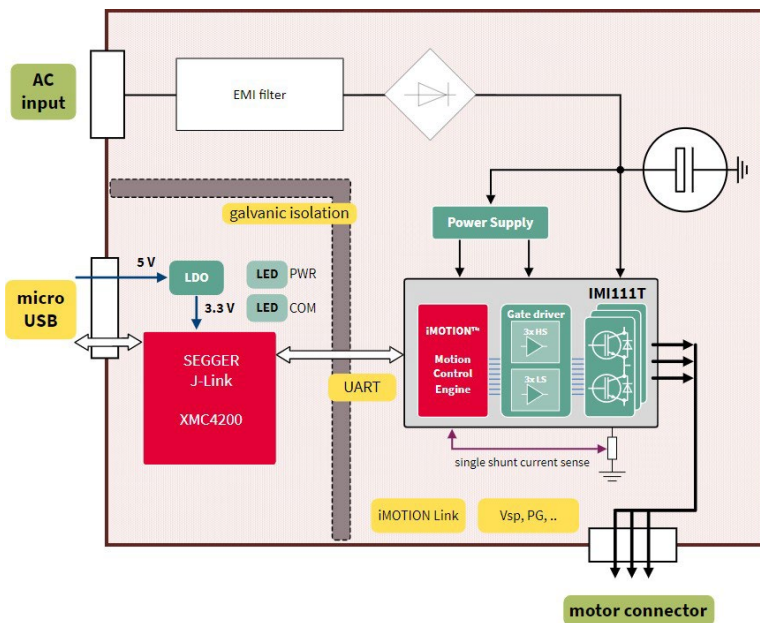

### 主な利点

- > iMOTIONソリューションデザイナーを使用して、容易にモーターのパラメータ設定が可能
- > 市場投入までの時間を短縮 - モーター制御機能のコーディングが不要
- > オンラインシミュレーションツールが利用可能

### 対象アプリケーション

- > 天井ファン
- > モーター制御
- > 住宅用空調システム 室内機ファン

製品関連情報/オンライン サポート  
[ボードページ](#)

### 製品概要およびユーザーマニュアルへのリンク

発注可能な部品番号	SP 番号
<a href="#">EVALIMI111T026TOBO1</a>	SP005729093